

ALS-19の禁止事項

① 安定しない場所、滑りやすい場所では使わない。

② 天板が水平にならない場所では使わない。

③ 天板の端に立ったり、爪先立ちや片足で立たない。

④ 身体を乗り出して作業しない。

⑤ 手摺に寄りかからない。

⑥ 天板の上に台を置いて使わない。

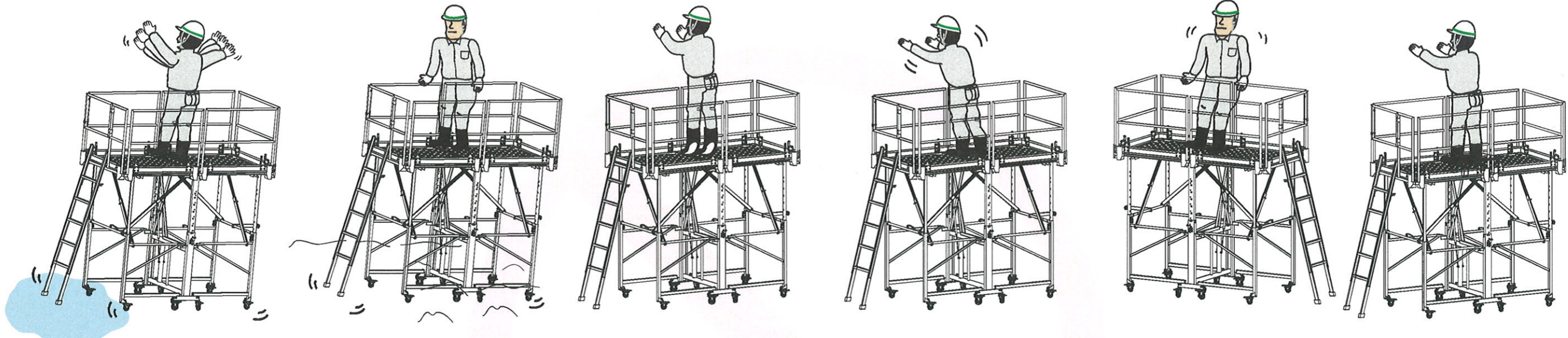

⑦ 人をのせたまま移動はしない。

⑧ 天板の上で壁や物を無理に押ししたり引いたりしない。

⑨ 荷物をもって昇降しない。

⑩ 背にしての登り降りしない。

⑪ 降りるときは飛び降りしない。

⑫ 250kg以上の質量では使わない。

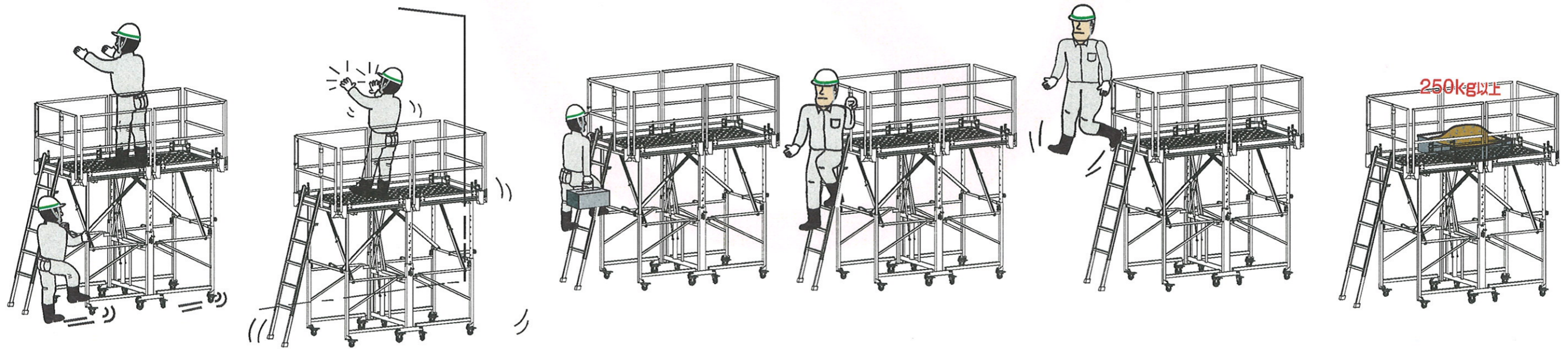

⑬ 天板に荷物を載せたままで、天板高さの調節を行わないでください。

現場名		会社名		責任者名	
-----	--	-----	--	------	--

作業台組立方法(詳しくは取扱説明書を参照ください)

1. 天板設置

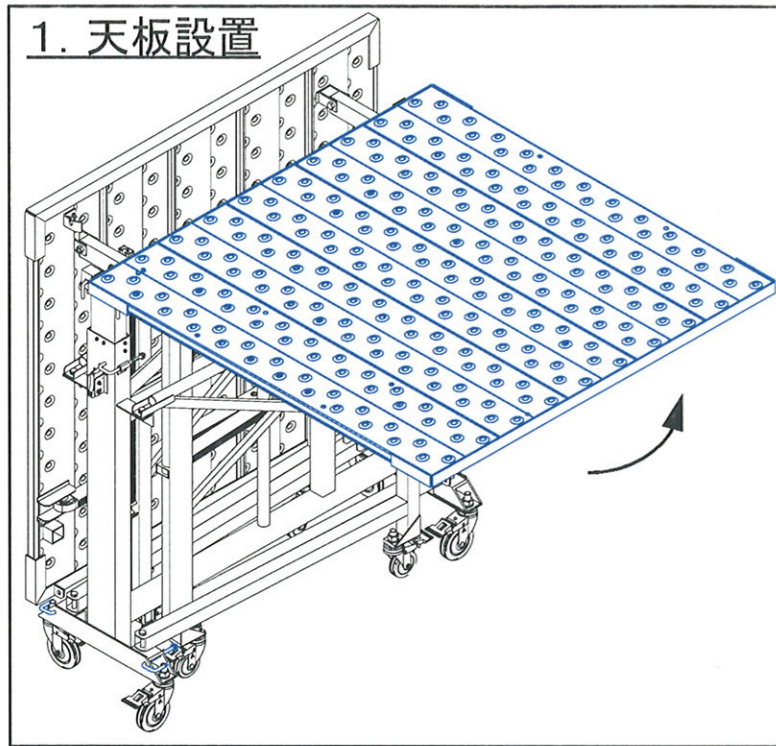

①天板収納ピンを解除し天板を開く。

3. 補助支柱・ブレス設置

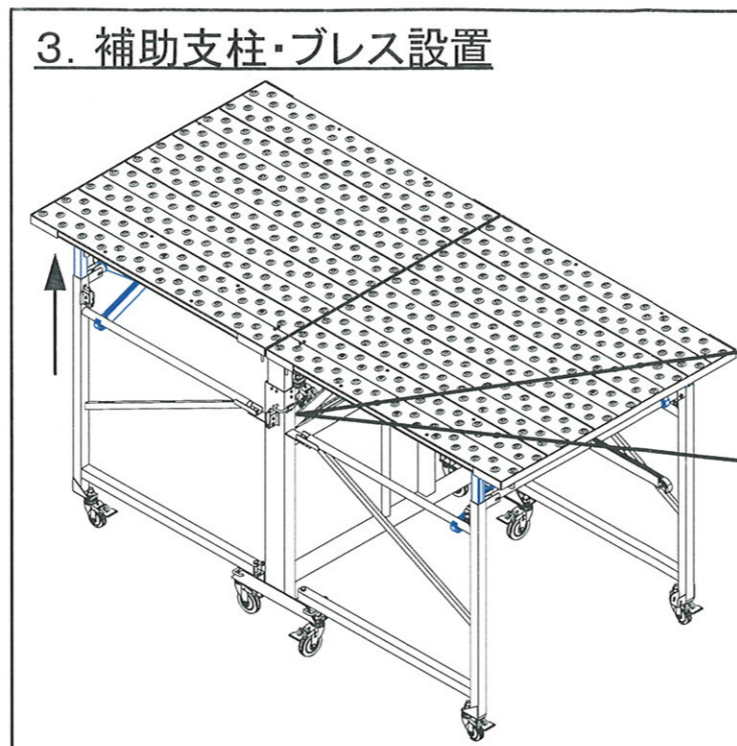

①補助支柱を伸ばしブレスを設置し完成。

※自動ロック解除方法

天板を上方へ押しつつロックを回転させながら下方へ押す。

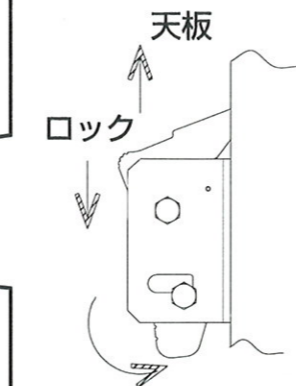

連結方法(下記イラストは天板桁側)

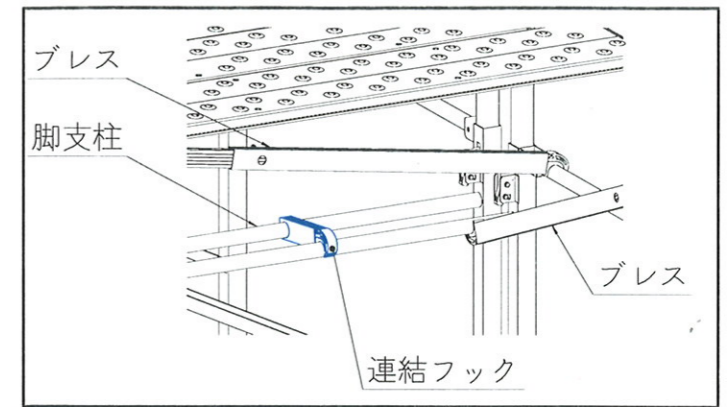

2. 脚・横棧設置

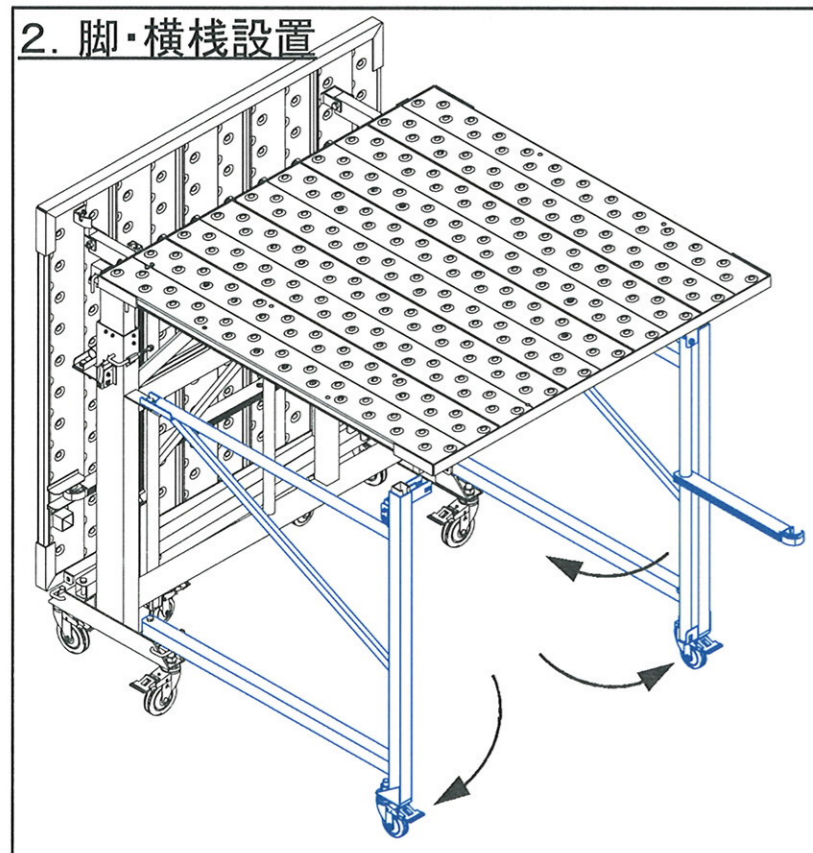

①脚部を開き横棧を設置します。
②反対側も同様の作業を行う。

高さ調整の方法

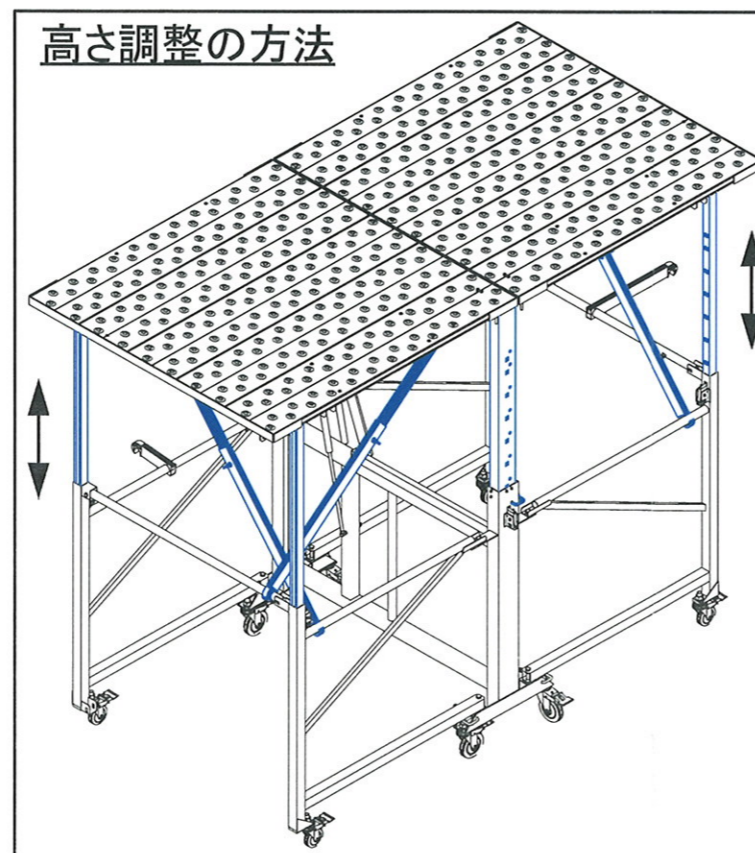

①天板高さを調整する場合は、ブレスを一旦外す。
②安全ピンを解放する。
③天板を使用したい高さに昇降させる。
④補助支柱を天板高さに合わせる。
⑤安全ピンをセットする。
⑥ブレスを設置する。

オプション品取付け方法

①手摺

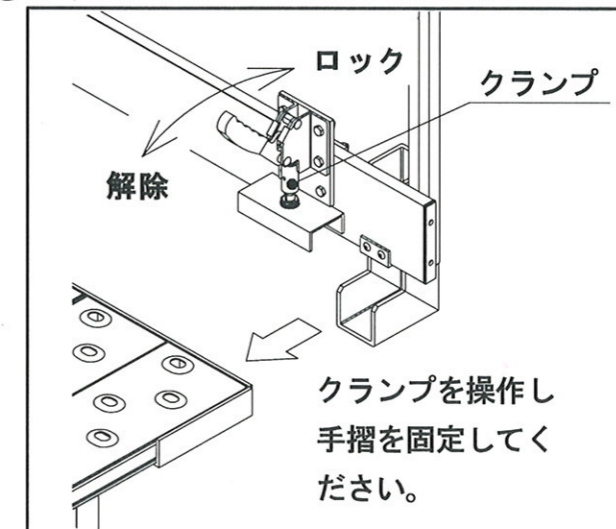

②梯子

